

### Правила эксплуатации и ухода за мебелью.

1. Мебель должна быть использована только по своему прямому назначению, в соответствии с её функциональными характеристиками.
2. Мебель должна храниться и эксплуатироваться в закрытых отапливаемых помещениях при температуре не ниже +2°C и относительной влажности воздуха от 45 до 70%.
3. При установке изделий мебели в непосредственной близости от нагревательных и отопительных приборов их поверхности во время эксплуатации должны быть защищены от нагрева. Температура нагрева элементов мебели не должна превышать 40°C.
4. При ослаблении крепления соединений необходимо периодически подтягивать винты, шурупы, стяжки и т.п.
5. Поверхности изделий следует предохранять от различных растворителей, кислот, щелочей и механических повреждений.
6. Поверхности изделий можно освежить, применяя специальные составы, которые имеются в хозяйственных магазинах. Не допускается применение соды, порошков и других материалов, не предназначенных для ухода за мебелью.
7. Помните, что сохранность и долговечность изделия зависит не только от его конструкции и качества материалов, но и от правильной эксплуатации и ухода за ним.
8. Не разрешайте детям виснуть на ящике тумбы.

### Гарантийный талон



Декларация о соответствии: **EAЭС N RU Д-RU.АД45.В.04571/19**  
Действительна по 25.03.2022 г.

1. Предприятие-изготовитель гарантирует соответствие изделия требованиям **ТРТС 025/2012 ГОСТ16371-14** при соблюдении условий транспортирования, сборки и эксплуатации.  
Гарантийный срок эксплуатации-24 месяца. Срок исчисляется со дня передачи мебели потребителю. Если день передачи установить невозможно, гарантийный срок исчисляется со дня изготовления мебели. Дефекты производственного характера, обнаруженные в течение гарантийного срока, устраняются за счёт предприятия - изготовителя.

2. Изделие снимается с гарантийного обслуживания в следующих случаях:  
- если имеет следы постороннего вмешательства или была попытка ремонта;  
- если обнаружены несанкционированные изменения конструкции изделия;  
- если изделие эксплуатировалось не в соответствии со своим целевым назначением или в условиях, для которых оно не предназначено.

3. Гарантия не распространяется на изделие, имеющее следующие повреждения:  
- механические;  
- вызванные стихией, пожаром, бытовыми факторами;  
- вызванные попаданием на поверхность изделий едких веществ и жидкостей.

Срок службы изделия - 5 лет.

ДАТА ВЫПУСКА " \_\_\_\_ " \_\_\_\_ 201 г.

ДАТА ПРОДАЖИ " \_\_\_\_ " \_\_\_\_ 201 г.

ШТАМП МАГАЗИНА

Версия 2019(1)

Изготовлено для: ООО Торговый Дом ТриЯ, Россия, 347360 Ростовская обл. г. Волгодонск, ул. Портовая 1



## Тумба под ТВ тип 2

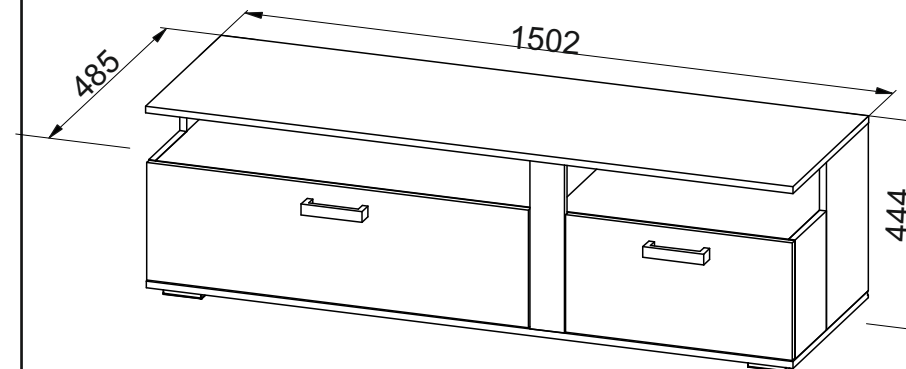

Изготовитель: ООО «Талан», Россия, 347360 Ростовская обл. г. Волгодонск ул. 7-я Заводская, д. 38

ПАСПОРТ И СХЕМА СБОРКИ

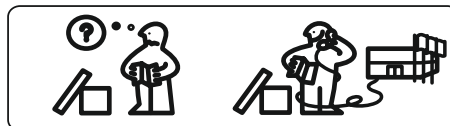
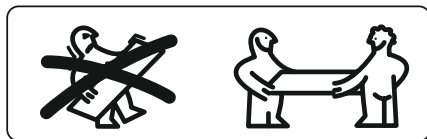
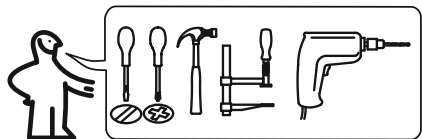

Сборку рекомендуется производить с помощью специалиста.

Упаковку с этикеткой сохранять до конца сборки!

Предприятие оставляет за собой право вносить некоторые конструктивные изменения, не ухудшающие внешний вид и не влияющие на функциональные свойства изделия.

### Состав изделия

№	Наименование детали	Кол-во	Пакет
1	Стенка задняя 114x1468	1	1
2	Крышка 1502x481	1	
3	Основание 1500x480	1	
4	Панель горизонтальная 1468x460	1	
5	Стенка ящика задняя 148x816	1	
6	Левая распорка 460x260	1	
7	Правая распорка 460x260	1	
8	Стойка левая 390x267	1	
9	Стойка правая 390x267	1	
10	Боковина ящика правая 148x385	1	
11	Боковина ящика левая 148x385	1	
12	Распорка верхняя 114x444	1	
13	Планка 390x80	1	
14	Фасад ящика 886x273	1	
15	Дверь откидная 526x273	1	
16	Планка левая 197x276	1	
17	Планка правая 197x276	1	
18	Стенка задняя ДВП 285x1488	1	
19	Дно ящика ДВП 845x383	1	
	Фурнитурный пакет	1	



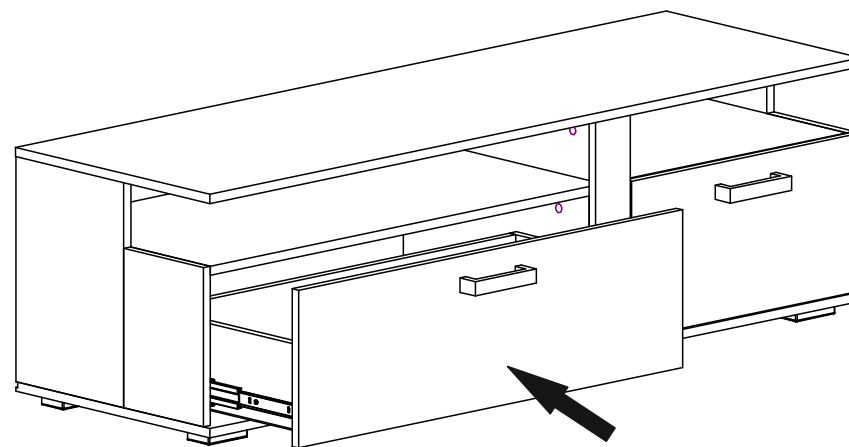

### ШАГ 14

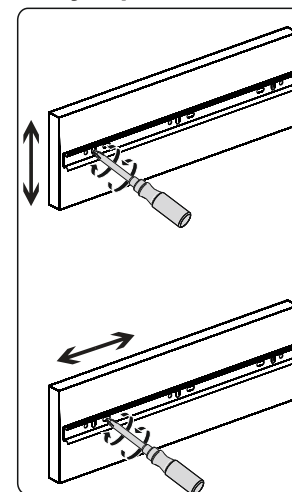

### Регулировка ящика.

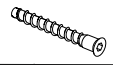
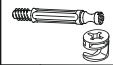
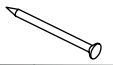
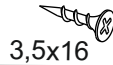



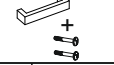

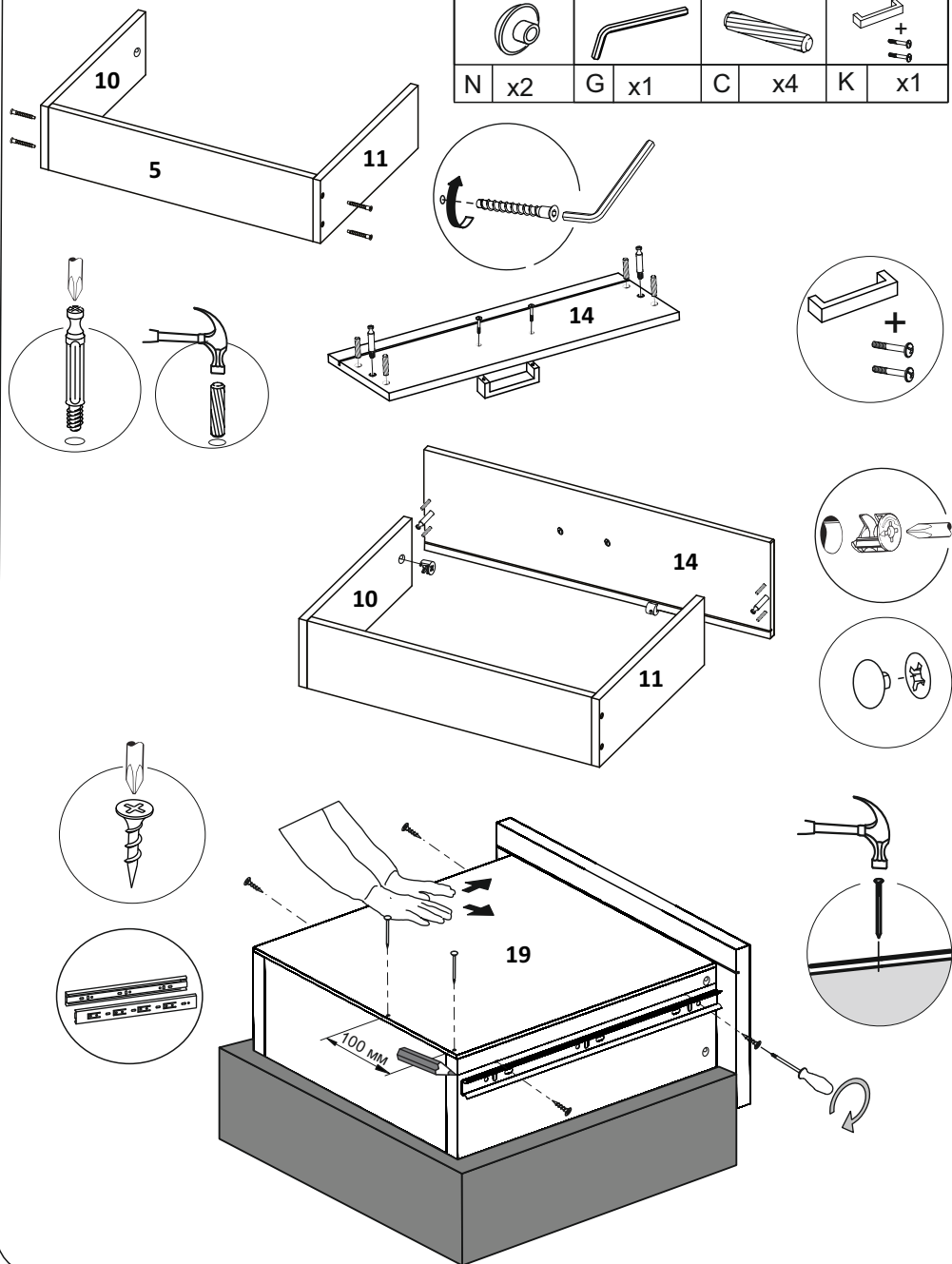

# ШАГ 13

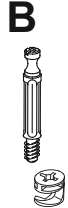
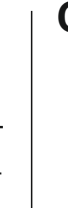
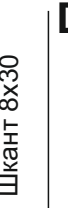
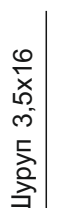
				
A x4	B x2	H x12	D x4	P x1к
				
N x2	G x1	C x4	K x1	

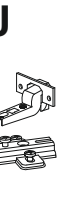
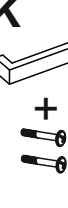

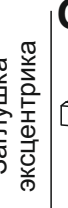
# Фурнитура

					
Евровинт 7x50	Стяжка эксцентриковая	Шкант 8x30	Шуруп 3,5x16	Ключ шестигранный	Гвоздь 1,6x25
25 шт.	19 шт.	26 шт.	28 шт.	1 шт.	40 шт.
					
Петля вкладная	Ручка (винт в комплекте)	Заглушка эксцентрика	Опора Н19020	Шариковая направляющая 350 мм	
2 шт.	2 шт.	11 шт.	5 шт.	1 к.	

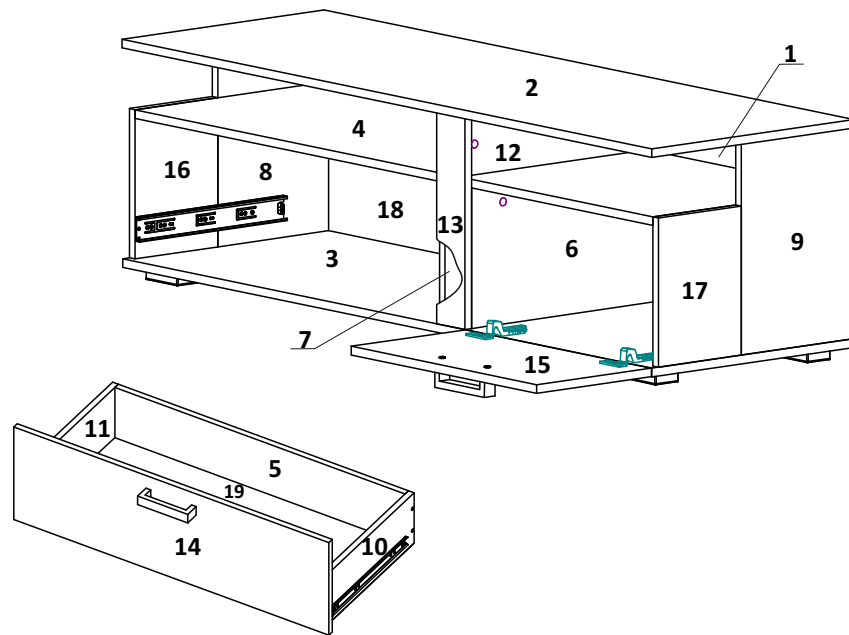

# Требуемый дополнительный инструмент

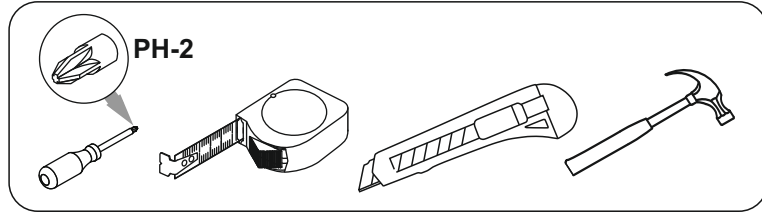
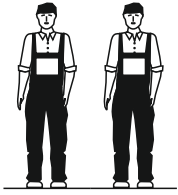

Конструкционные материалы для изготовления изделия:  
 - основной конструкционный материал - плита древесностружечная облицованная пленкой на основе терморезистивных полимеров (ламинированная) - ЛДСП по ГОСТ 32289-2013;  
 - материал стенки задней и дна ящика -плита древесноволокнистая(твердая) с лакокрасочным покрытием(ДВП) ГОСТ 8904-14.

## ШАГ 1

B	C	D	J	O
x8	x10	x24	x2	x5

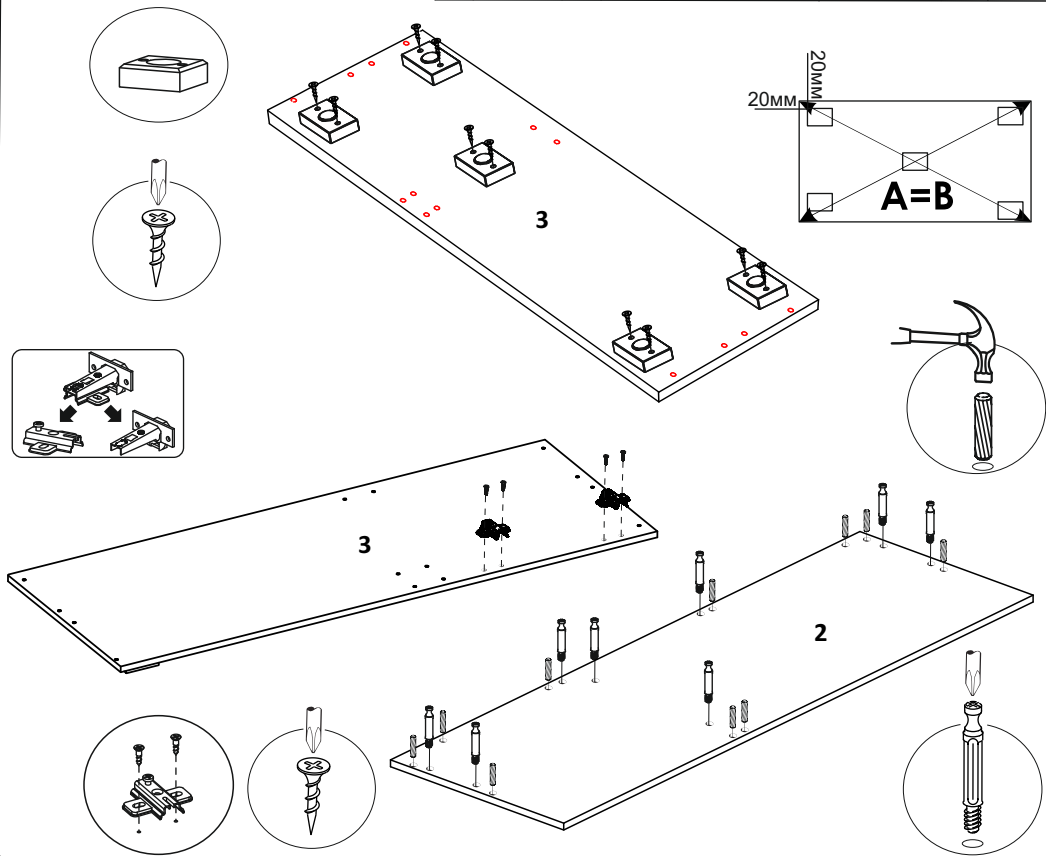

3

## ШАГ 10

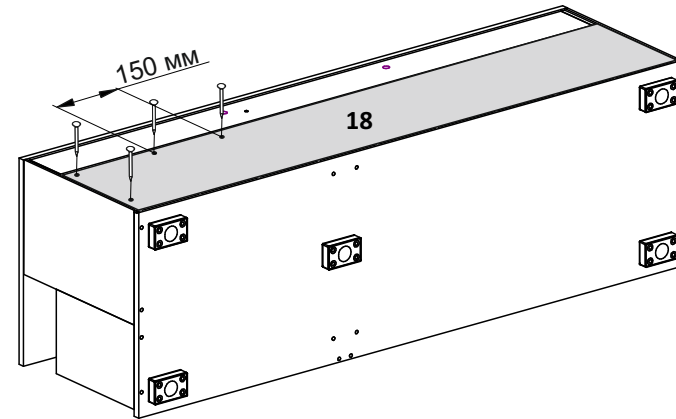

H x28

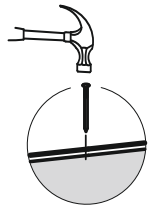
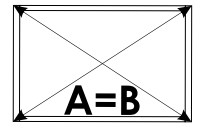

## ШАГ 11

D	J	K
x4	x2	x1

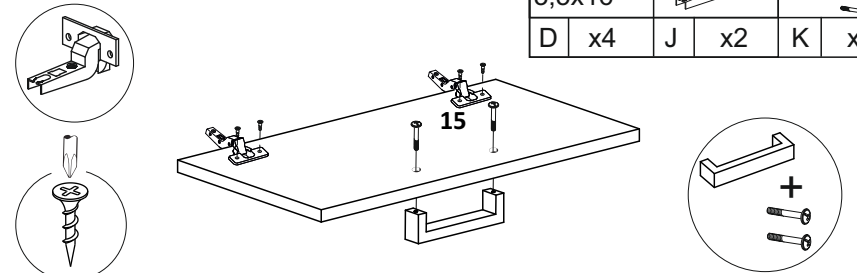

## ШАГ 12

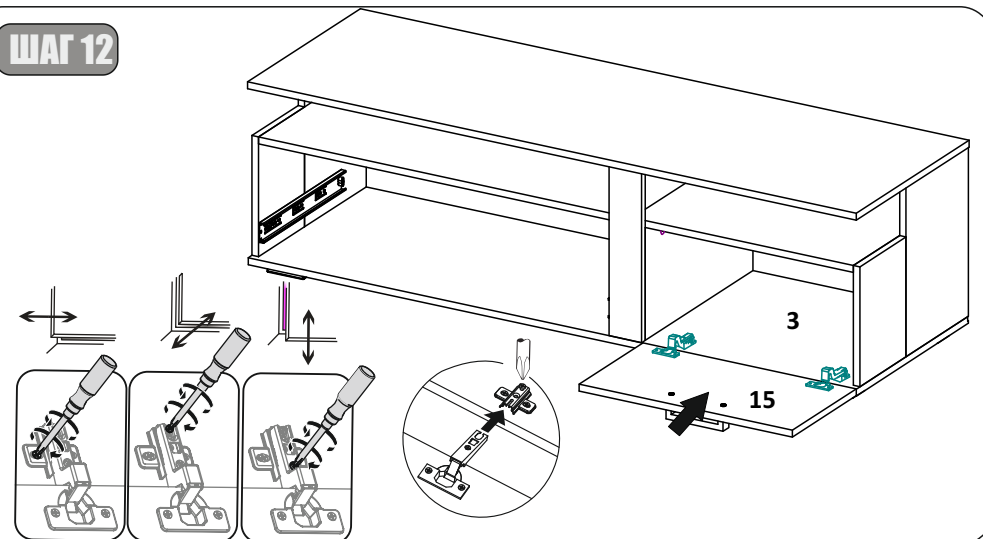

8

### ШАГ 8

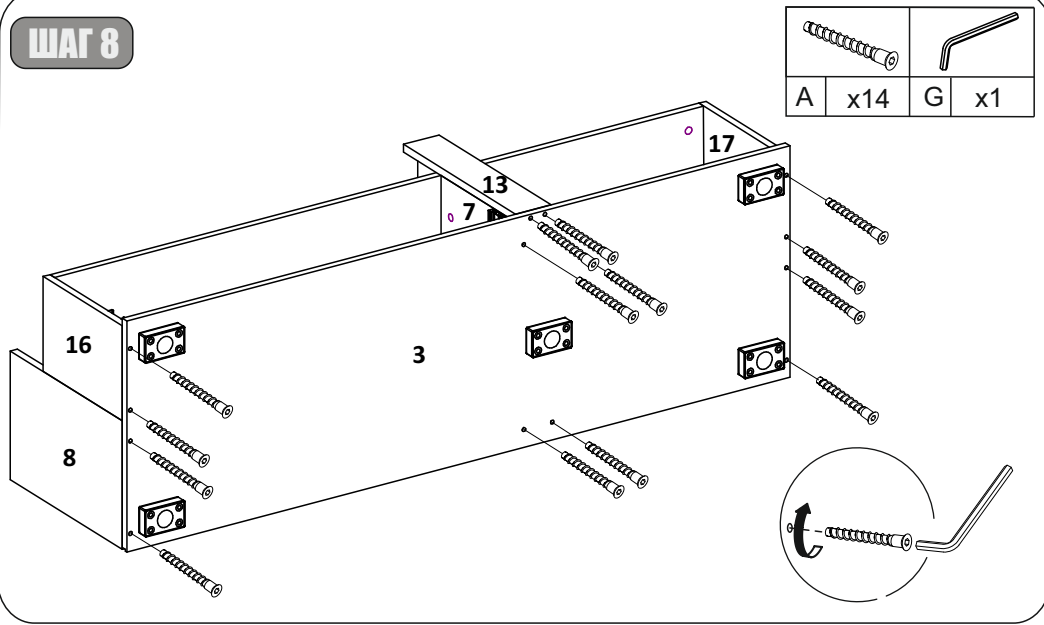

### ШАГ 9

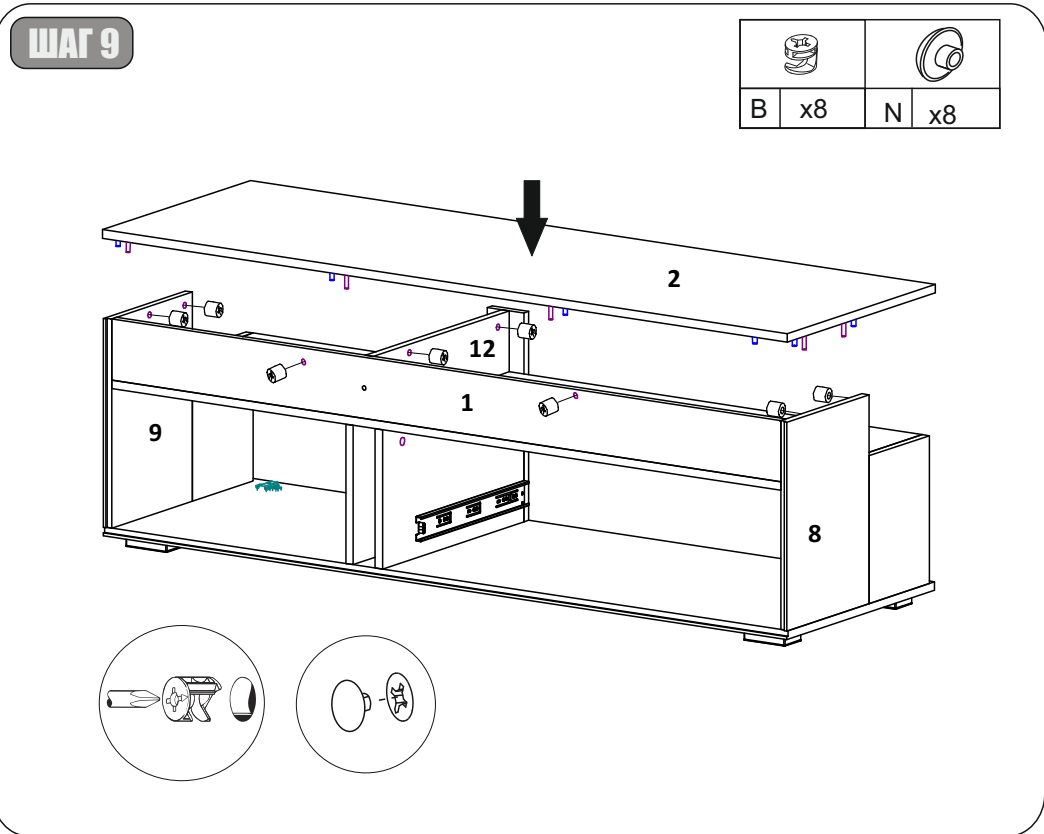

### ШАГ 2

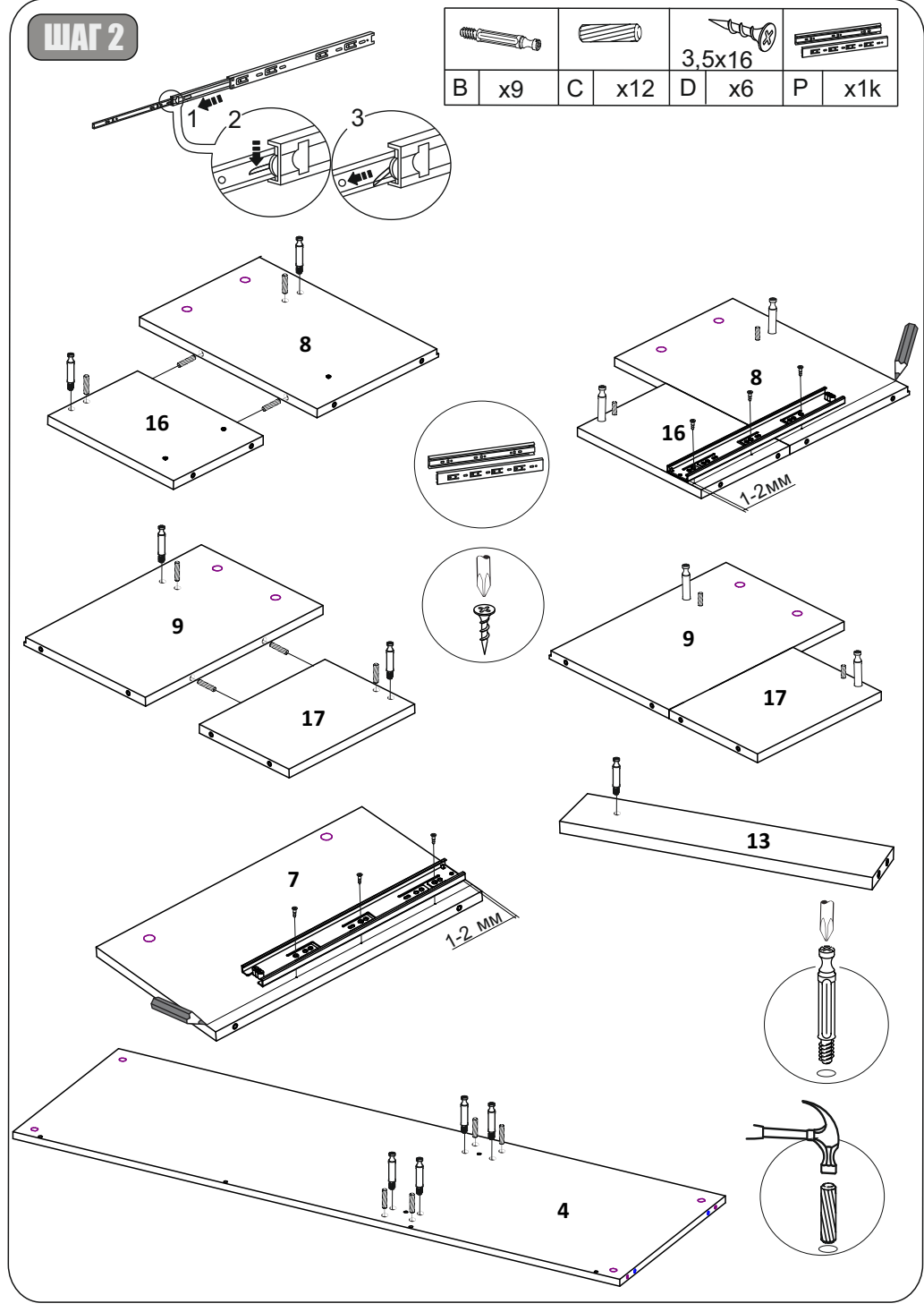

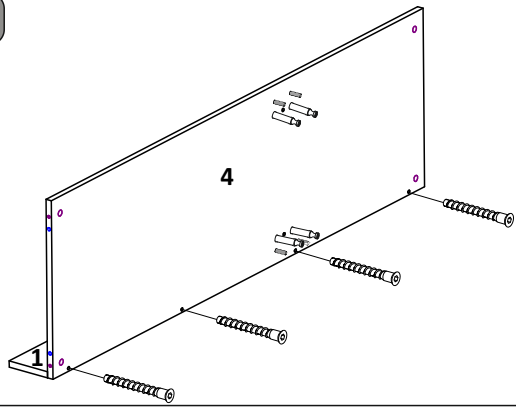
**ШАГ 3**

A x4	G x1

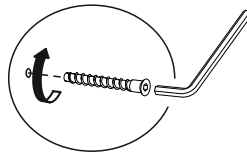
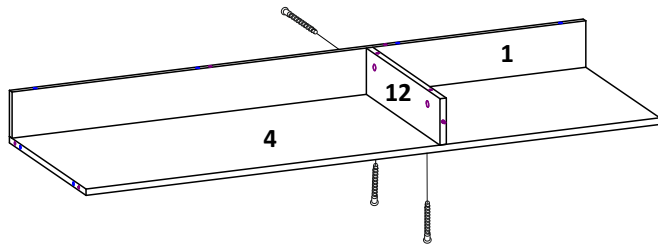
**ШАГ 4**

A x3	G x1

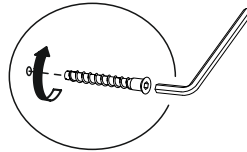
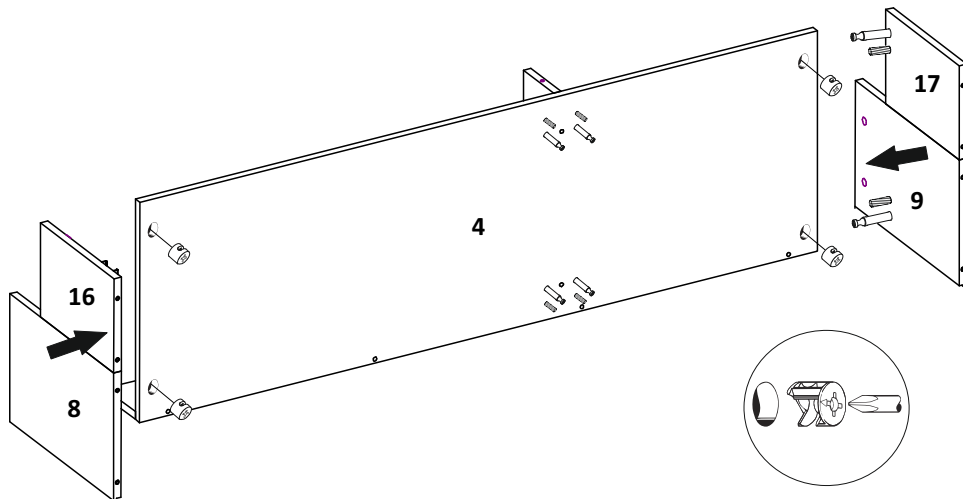
**ШАГ 5**

B x4

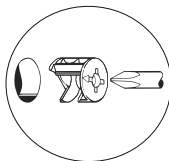

5

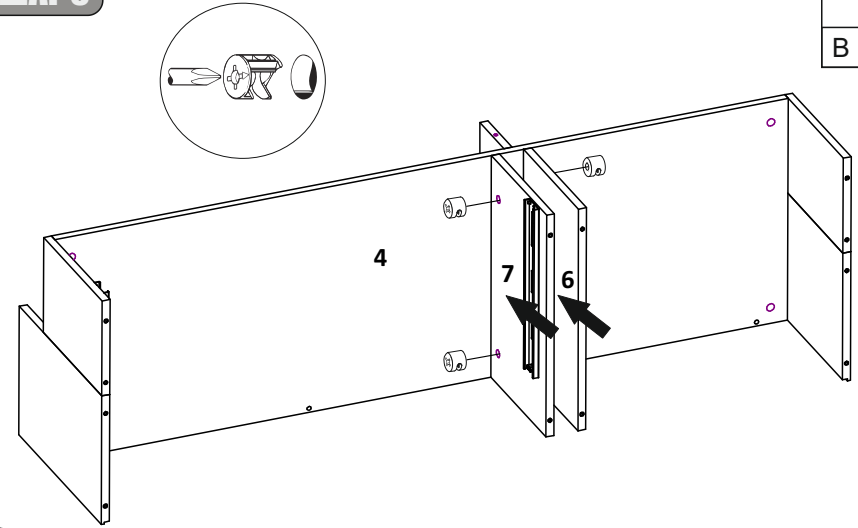
**ШАГ 6**

B x4

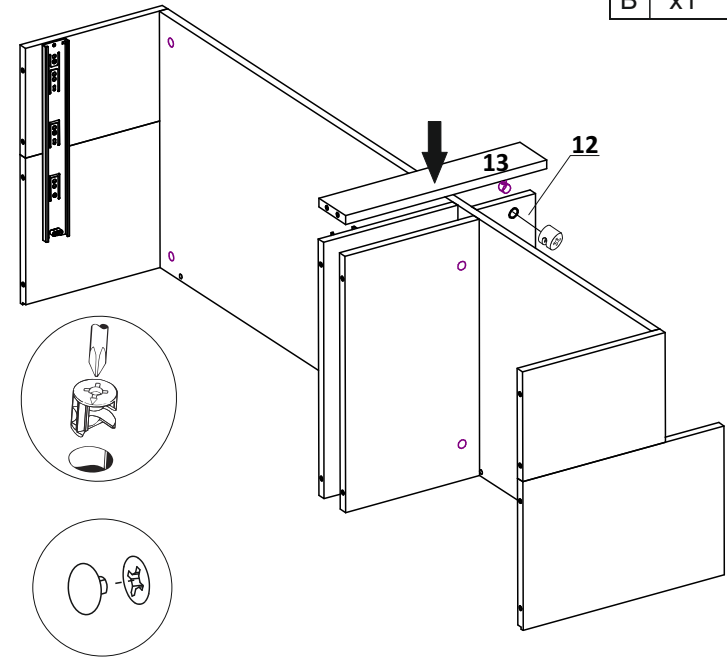
**ШАГ 7**

B x1	N x1

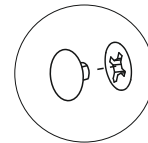
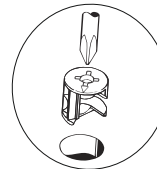

6