

ПАСПОРТ ИЗДЕЛИЯ

Обеденный стол DikLine KL160

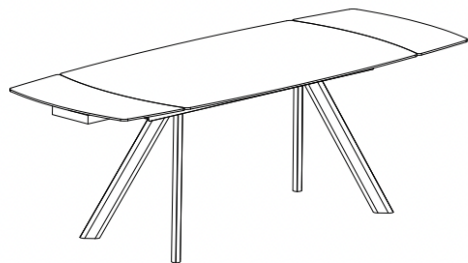

Размер (д х ш х в):
1600(+350+350)х900х760

Столешница: каленое стекло +
керамика

Основание: металлические опоры

Поставляется в разобранном виде
для удобства транспортировки.

Условия эксплуатации:

Уход и хранение изделия:

1. Уход за изделием осуществляется средствами по уходу за мебелью.
2. Изделие должно храниться в закрытых, сухих, отапливаемых помещениях.
3. В случае сильного охлаждения упаковки во время транспортировки не разрешается вскрывать упаковку до тех пор, пока изделие не достигнет температуры воздуха в помещении.

Не допускается:

1. Протирать изделия тканью, содержащей царапающие примеси.
2. Протирать и промывать изделия используя абразивные моющие средства
3. Удары жесткими предметами.
4. Длительное присутствие влаги на поверхности стекла.
5. Хранение в агрессивной среде.
6. Ставить на изделия из стекла горячие предметы без теплоизоляционной прокладки.
7. Не допускается использование в уходе за стеклом агрессивных моющих средств, содержащих спирт, аммиак.

Гарантийное обслуживание:







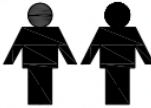

1. Гарантийный срок эксплуатации – 12 месяцев с момента передачи продукции Покупателю.
2. Гарантия не распространяется на фурнитуру, а также на сопутствующие товары, производителем которых поставщик не является.
3. Несоблюдение условий и рекомендаций, предусмотренных данными правилами эксплуатации, повлекшее возникновение недостатков изделия является основанием утраты права на гарантийное обслуживание.

Товар соответствует требованиям ТР ТС 025/2012.

«О Безопасности Мебельной Производства»



СХЕМА СБОРКИ

	 A × 1	 B × 2	 C × 8 M8 × 20mm	 D × 8 Ø20/10*2mm
	 E × 1 6#	 F × 1 5#		

1

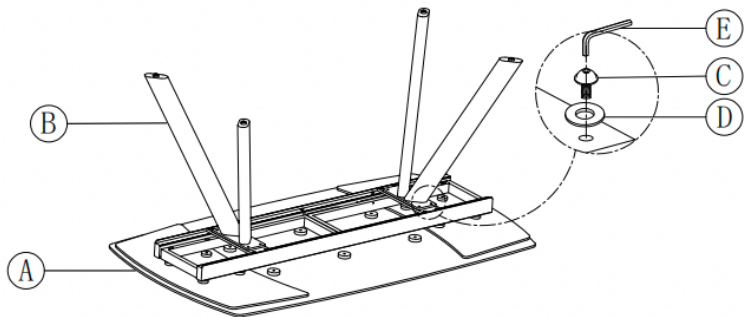

2

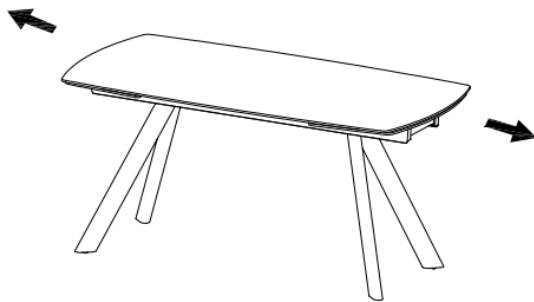

3

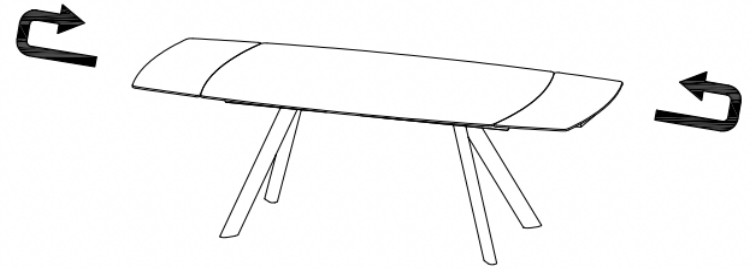

4

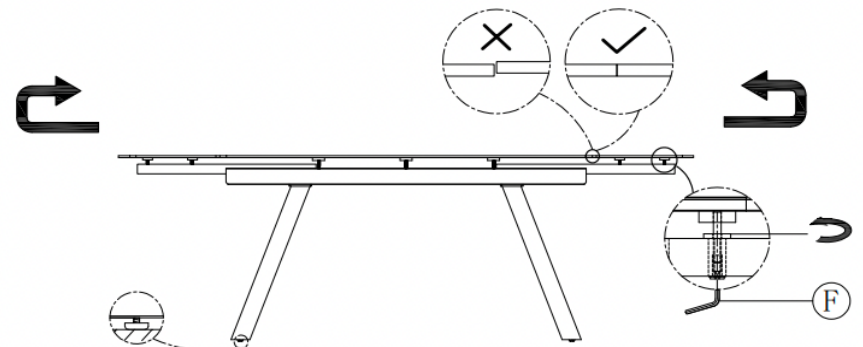

5

